

Ekran KING®

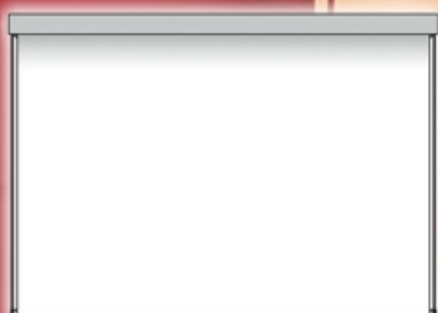

Ekran KING posiada królewskie rozmiary dając poczucie klasyki i bezpieczeństwa. KING dzięki swoim wymiarom zapewnia komfort oglądania i sukces każdego przedsięwzięcia. Ekran KING łączy w sobie tradycje i nowoczesność w dużym formacie.

KING to klasyczne piękno odbioru obrazu w aulach, centrach konferencyjnych, teatrach i salach widowiskowych. Przeżyjesz siłę informacji, KING to mistrzowski obraz dużego formatu.



RAL 9016 RAL 1014 RAL 3001 RAL 7013 RAL 9017

wybrane kolory obudowy

VIZ-ART
AUTOMATION

www.viz-art.pl

Ekran KING®

Zastosowania:

- centra konferencyjne
- aule akademickie
- teatry
- sale widowiskowe

Wzornictwo

Klasyyczna konstrukcja zaprojektowana tak, aby zagwarantować pełną stabilność dużego ekranu. Ekran KING o stalowej obudowie zostanie idealnie dopasowany do realizowanego przez Ciebie projektu. Ekran KING to pewność sukcesu za każdym razem.

Cechy charakterystyczne

Ekran KING to klasyczny wygląd z profesjonalną powierzchnią.

szerokość	Video 4:3 B	Square 1:1	Inne
KING 600	•	•	○
KING 650	•	•	○
KING 700	•	•	○
KING 750	•	•	○
KING 800	•	•	○
KING 850	•	•	○
KING 900	•	•	○
KING 950	•	•	○
KING 1000	•	•	○
KING 1100	•	•	○
KING 1200	•	•	○
KING 1300/1400	○	○	○

• - w stałej ofercie; ○ - na zamówienie specjalne; B - z backgroundem 5 cm

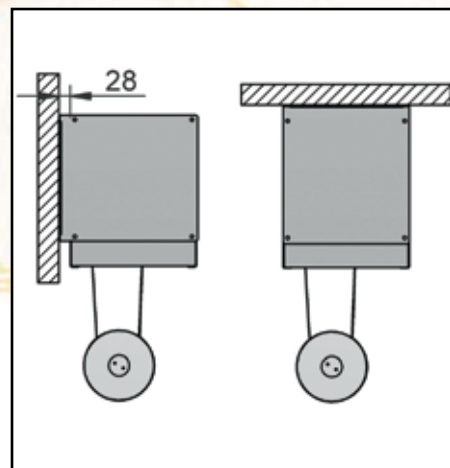

Produkowany w każdej wielkości od 600 do 1200 cm. KING jest najlepszym ekranem w lokalach użytkowych (dyskoteki, puby).

Instalacja

W trwały sposób zamontowany ekran do ściany, sufitu lub konstrukcji.

Nazwa	KING
Obudowa	<ul style="list-style-type: none"> • stalowa • szara • czarna • kolory RAL
Przekrój obudowy	prostokąt (W 305 cm x H 390 cm)
Instalacja	<ul style="list-style-type: none"> • sufit • ściana • konstrukcje
Powierzchnia ekranu	biała matowa Dual - 0,5 mm
Odbicie światła	1,5 Gain
Ciężar materiału	650 g / m ²
Kąt odbicia światła	120°
Budowa powierzchni	<ul style="list-style-type: none"> • trójwarstwowa • wzmocniona
Proporcje	<ul style="list-style-type: none"> • 1:1 • 4:3
Tył ekranu	biały
Napęd	Somfy
Zasilanie	230 V / 50 Hz
Cicha praca	42 dB
Tłumik drgań	w standardzie
Mechanizm szybkowijający	tak
Rozstaw otworów montażowych	244 mm x 6290 mm
Odporność powierzchni	-30°C \ +80°C
W zestawie	<ul style="list-style-type: none"> • ekran • zestaw montażowy • włącznik klawiszowy • instrukcja
Gwarancja	5 lat
Produkcja	VIZ-ART Polska

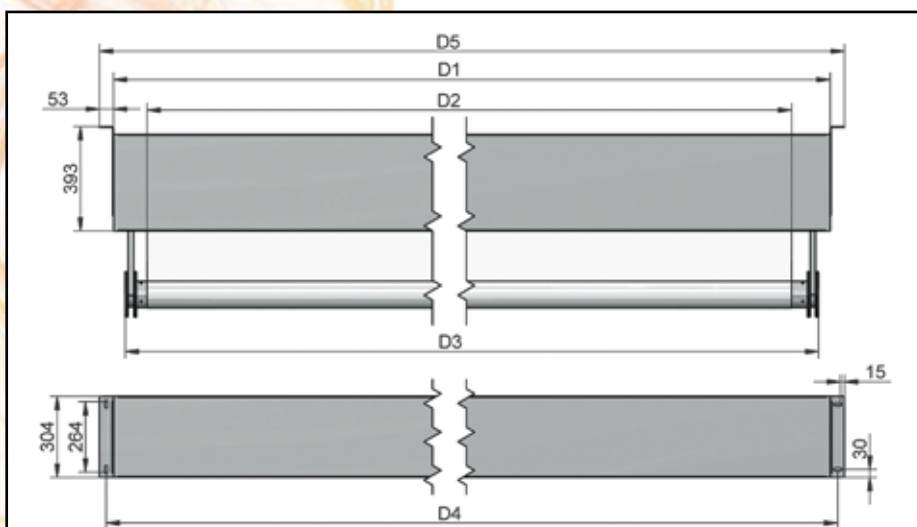

EKRAŃ O PODSTAWIE	WYMIAR (mm)				
	D1	D2	D3	D4	D5
6 000	6 272	6 000	6 183	6 328	6 378
6 500	6 772	6 500	6 683	6 828	6 878
7 000	7 272	7 000	7 183	7 328	7 378
7 500	7 772	7 500	7 683	7 828	7 878
8 000	8 272	8 000	8 183	8 328	8 378
8 500	8 772	8 500	8 683	8 828	8 878
9 000	9 272	9 000	9 183	9 328	9 378
9 500	9 772	9 500	9 683	9 828	9 878
10 000	10 272	10 000	10 183	10 328	10 378
11 000	11 272	11 000	11 183	11 328	11 378
12 000	12 272	12 000	12 183	12 328	12 378

D1 - długość obudowy (bez mocowań)
D2 - szerokość powierzchni projekcyjnej
D3 - długość wału nawijającego
D4 - odległość między otworami montażowymi
D5 - całkowita długość obudowy