

FLOW Electric LCD

ELEKTRYCZNY UCHWYT DO LCD



1. LISTA ELEMENTÓW:

Uchwyt elektryczny do LCD
Pilot
Odbiornik podczerwieni
Przewód zasilający
Zasilacz
Zestaw montażowy
Instrukcja montażu
Szablon montażowy

2. INSTALACJA:

A. Wybierz miejsce montażu uchwyty Flow Electric LCD na ścianie stałej. Zaznacz miejsce na otwory po wypoziomowaniu elementu uchwyty. W zaznaczonych miejscach wykonaj otwory montażowe.

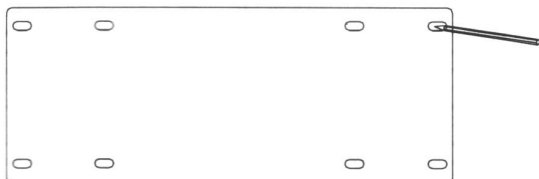

B. Przy użyciu kotków rozporowych oraz śrub wykonaj montaż uchwyty Flow Electric LCD do ściany.

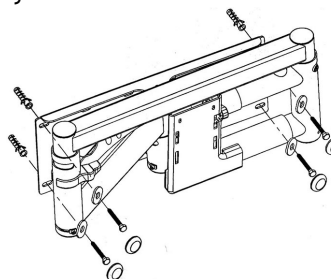

C. Używając klucza ampulowego wykonaj regulację pozycji uchwyty Flow Electric LCD.

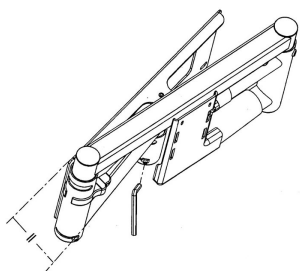

D. Po uzyskaniu wymaganej pozycji uchwyty Flow Electric LCD dokręć śrubę kluczem ampulowym.

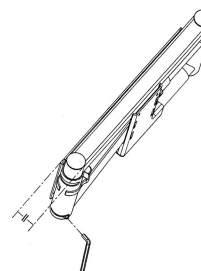

E. Podłącz zasilanie do uchwyty Flow Electric LCD według rysunku.

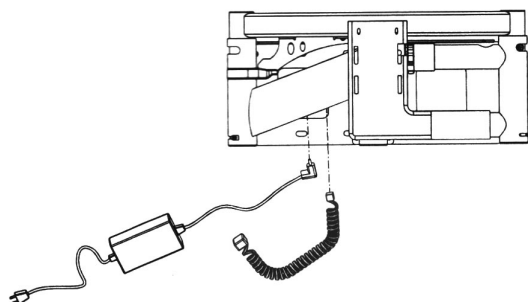

F. Do monitora zainstaluj element uchwyty - A (system VESA 75x75, VESA 100x100). Monitor LCD wraz z elementem A umieść w otworach B. Użyj śrub zabezpieczających - C i dokręć z wycuciem kluczem ampulowym.

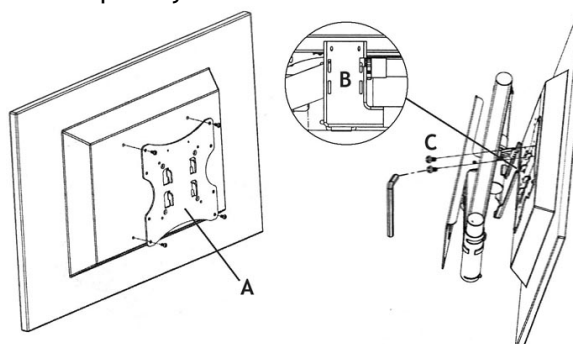

3. PROGRAMOWANIE:

- A. Pilot do sterowania uchwytem Flow Electric LCD (lewo, prawo, zapis, góra, dół, przełącznik pozycji)



Po zainstalowaniu uchwytu FLOW Electric LCD naciśnij **RESET**, aby rozpocząć programowanie:

1. **LEWO** obraca LCD w lewo
2. **PRAWO** obraca LCD w prawo
3. **GÓRA** odchyła LCD w górę
4. **DÓŁ** pochyla LCD do dołu
5. **RESET/OK.:** **RESET** - po jednokrotnym naciśnięciu guzika LCD powróci do pozycji początkowej
OK. - dwukrotne naciśnięcie guzika powoduje przejście do programowania według poniższej instrukcji
6. **ZAPIS:** Kiedy LCD znajduje się w komfortowej dla Użytkownika pozycji, wciśnij **RECORD**. Kiedy na wyświetlaczu zobaczysz 1, 2, 3 możesz wybrać 1, 2 lub 3 przez klawisze prawy lub lewy. W celu zatwierdzenia użyj przycisku **OK**. Programowanie zostało zakończone.
7. **PRZEŁĄCZNIK POZYCJI:** Przełącznik pozycji służy do wybrania jednego z trzech wcześniej zaprogramowanych ustawień.

Użytkownik w celu wybrania odpowiedniego ustawienia musi nacisnąć **Mold**. Na wyświetlaczu pojawią się cyfry 1, 2, 3, po czym wybiera 1, 2, 3 przez klawisze prawy, lewy. Zatwierdza wybór przyciskiem **OK.**, a uchwyt ustawi się w wybranej przez niego pozycji.

4. DANE TECHNICZNE

Nazwa produktu:	FLOW Electric LCD
Regulacja :	Na pilota
Ciężar uchwyty:	9,9 kg

5. ZAWARTOŚĆ zestawu montażowego do projektora :

Śruby:	M4x12 - 4 szt; M6x12 - 4 szt; M5x12 - 4 szt; M4x6 - 2 szt
Podkładki:	Ø 6x16 - 4 szt; zaślepki
Kółki rozporowe:	Ø 10x50 - 4 szt
Wkręty:	Ø 6x55 - 4 szt
Klucze:	ampulowy 3 - 1 szt; ampulowy 2,5 - 1 szt; klucz 10 i 13 - 1 szt

Producent:

VIZ-ART Automation

tel. +48 22/6138899 www.viz-art.pl