

CP-LIFT M / CP-LIFT L

WWW.VIZ-ART.PL

VIZ-ART
AUTOMATION



Zalety windy: wybierana do prestiżowych miejsc z TV plazmowym i LCD widocznym tylko na czas pracy, odchyła z sufitu TV do wybranej pozycji.



Funkcjonalność: oryginalna instalacja; wygodna i prosta obsługa; montaż w suficie; odchyła TV do 105°; 230V; opcje sterowań: IR, RF, Trigger, centralne sterowanie.



Sufitowa winda do montażu TV plazmowego poziomo w przestrzeni sufitu. Winda z zamontowanym TV jest minimalnie widoczna

na suficie, po naciśnięciu pilota otwiera się i zatrzymuje TV w wybranej pozycji. Wybierana do wyjątkowych miejsc.

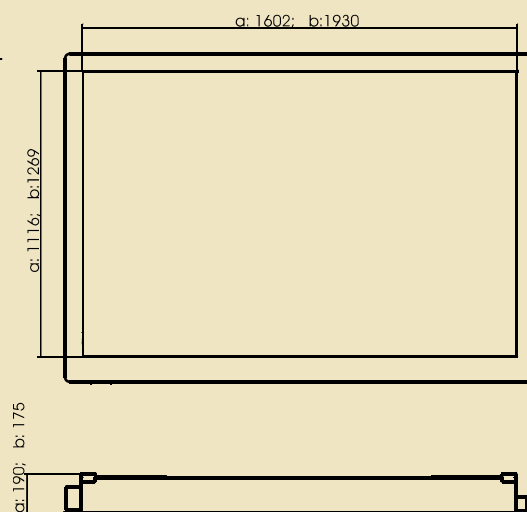
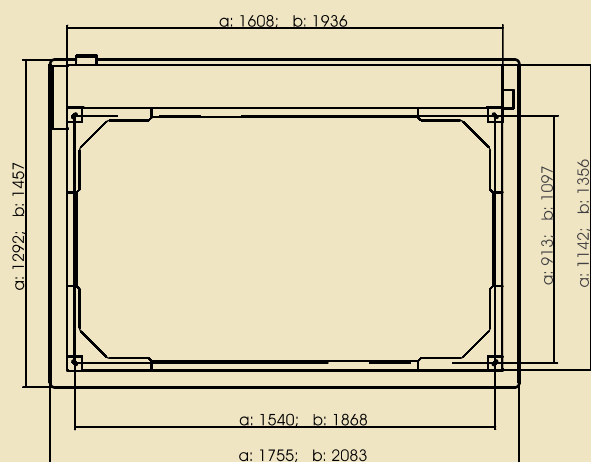

Dostępne modele: • CP-LIFT M (a)
• CP-LIFT L (b)

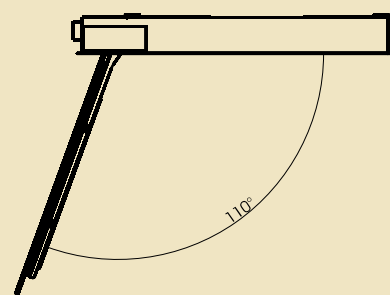

CP-LIFT M, CP-LIFT L	
Zakres telewizorów	a: do 65"; b: do 80"
Udźwig [kg]	a: 45kg; b: 50kg
Masa własna [kg]	a: 90kg; b: 101kg
Minimalne wymiary wnęki na windę [mm]	a: W - 1735; H - 1190; D - 190; b: W - 2062; H - 1404; D - 175;
Max wymiary TV do windy [mm]	a: W - 1572; H - 948; D - 100; b: W - 1900; H - 1100; D - 90;
Instalacja	sufit
Sterowanie	<ul style="list-style-type: none"> włącznik klawiszowy opcja: IR, RF, Trigger, RS232
Pozycje zatrzymania	regulowane - programowane
Napęd	SOMFY, 230V 50Hz; 180W; 42dB
Zabezpieczenia	przeciążeniowe i termiczne
W zestawie	<ul style="list-style-type: none"> winda elementy uchwytu do TV włącznik klawiszowy instrukcja
Gwarancja	5 lat (napęd)
Produkcja	VIZ-ART Automation Polska