

MIDI Mount



Zalety uchwytu: stabilna instalacja dla dużych projektorów, do profesjonalnych zastosowań i precyzyjnego ustawienia projekcji na ekranie. Wygodna regulacja długości wysięgu dla komfortu montażu i użytkowania.

Funkcjonalność: do dużych projektorów; do montażu sufitowego z kilkoma zakresami wysięgu oraz bezpośredni; montaż sufitowy; precyzyjna regulacja w każdej osi; kable chowane w uchwycie; obciążenie do 20kg; lakier proszkowy RAL.



Uniwersalne uchwyty do większych projektorów (do 20kg). Stabilny i funkcjonalny z prostą regulacją projektora w każdej osi.

Zakres wysięgu 50 - 112cm i więcej. Ceniony i wybierany do profesjonalnych projektów i realizacji AV.

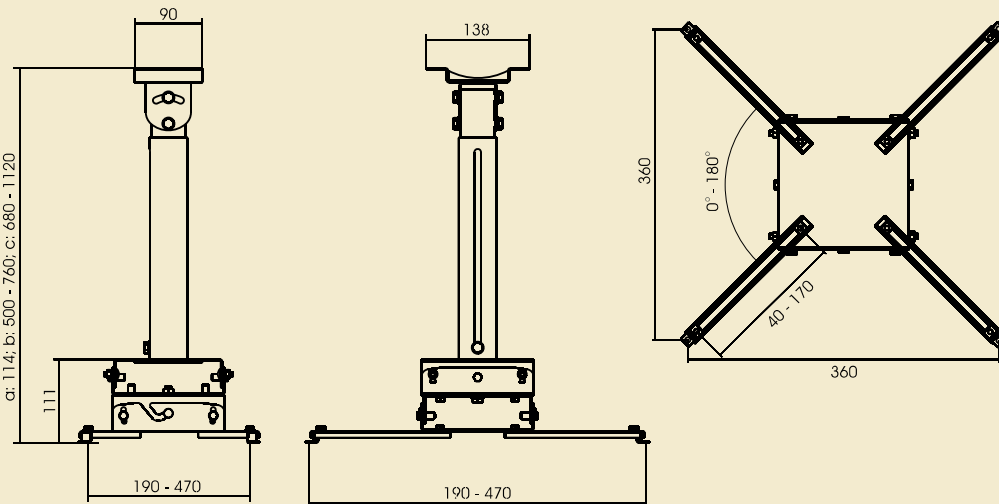

- Dostępne modele:
- MIDI Mount bezpośredni (a)
 - MIDI Mount 50-76 (b)
 - MIDI Mount 68-112 (c)

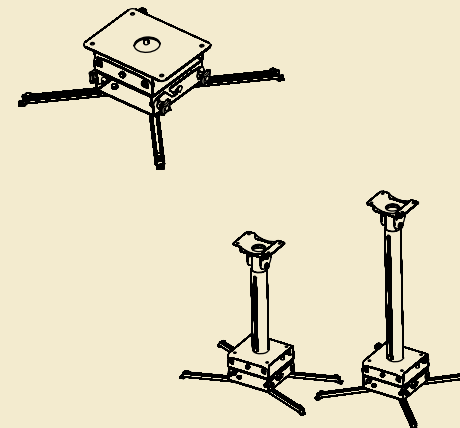

MIDI Mount: bezpośredni (a); 50-76 (b); 68-112 (c)	
Wysięg [cm]	a: -; b: 50-76; c: 68-112
Udźwig [kg]	20
Masa własna [kg]	a: 3; b: 4; c: 5
Wymiary [mm]	D - 138 W - 90 H - a: 114; b: 500/760; c: 680/1120
Okablowanie	system prowadzenia kabli
Zabezpieczenia	stabilny system instalacji
W zestawie	<ul style="list-style-type: none"> • uchwyt; • zestaw montażowy; • instrukcja;
Gwarancja	2 lata
Produkcja	VIZ-ART Automation Polska

