

VIZ-ART CINE-LIFT



Zalety windy: obudowa osłania projektor z trzech stron; projekt potwierdza dbałość o każdy detal. Ceniona przez projektantów i wymagających klientów. Szybki montaż (system „klik”).

Funkcjonalność: osłony windy ukrywające projektor; dokładność pozycji; precyzja ustawień; cicha praca; napęd Somfy; opcje sterowań: pilot IR, RF, Trigger i RS232.



70cm



Wyjątkowy wygląd windy do projektora, to idealne rozwiązanie do eleganckich wnętrz kina domowego. System „klik” pozwoli na szybki montaż nawet w wykończonym

salonie. Dopracowany design i wyjątkowo prosta instalacja (system „klik”) z minimalnie widocznym projektorem.

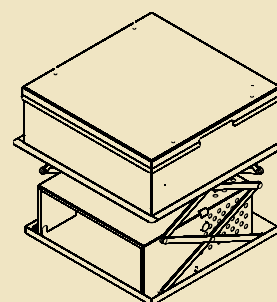
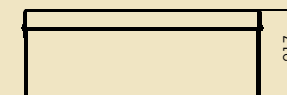
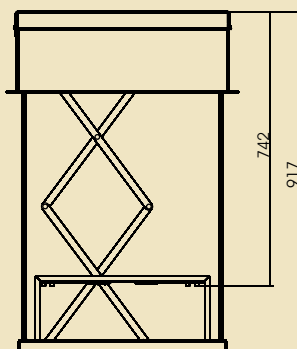
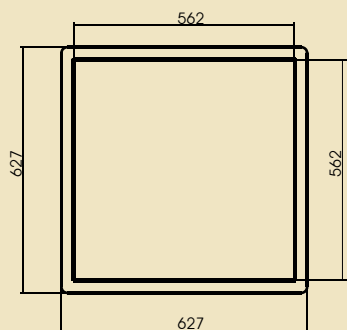
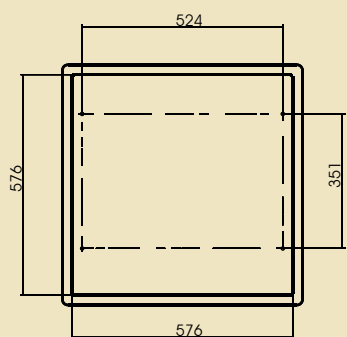

Dostępne modele: • CINE-LIFT 8/700

VIZ-ART CINE-LIFT

Wysięg [mm]	700
Udźwig [kg]	8
Masa własna [kg]	27
Wymiary [mm]	D 627; W 627
Przestrzeń instalacyjna [mm]	217
Max wymiary projektora do windy [mm]	W - 445 D - 470 H - 160
Wymiary otworu montażowego w suficie [mm]	590x590
Sterowanie	• włącznik klawiszowy • opcja: IR, RF, Trigger, RS232
Napęd	SOMFY, 230V 50Hz; 95W
Zabezpieczenia	• zabezpieczenie termiczne, przeciążeniowe
W zestawie	• winda; • zestaw montażowy; • włącznik klawiszowy; • instrukcja;
Gwarancja	5 lat (napęd)
Produkcja	VIZ-ART Automation Polska

